

2.2. ステンレス鋼製JIS管フランジ

JIS B2220-1995 5kg/cm²管フランジの基準寸法

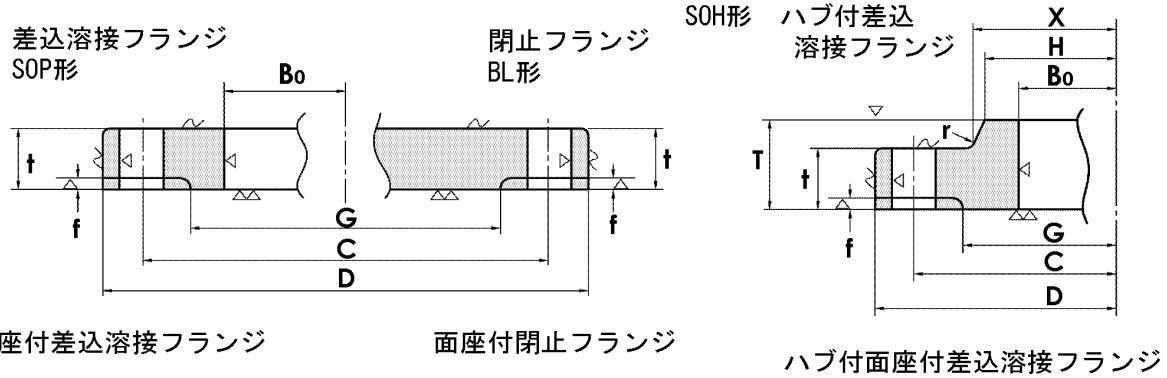

品番	差込溶接フランジ	面座付差込溶接フランジ	閉止フランジ	面座付閉止フランジ	ハブ付差込溶接フランジ	ハブ面座付差込溶接フランジ
	150W	151W	152W	153W	154W	155W

単位 mm

呼び径	適用管の 外径	内径	外径	厚み	全長	ハブ部分			ガスケット径		ボルト穴		重量(kg)			
						ハブ先	ハブ元	半径	座厚	座径	中心径	数	径	SOP形	SOH形	BL形
インチ	mm	Bo	D	t	T	H	X	r	f	G	C					
3/8	10	17.3	17.8	75	9	-	-	-	1	39	55	4	12	0.27	-	0.3
1/2	15	21.7	22.2	80	9	-	-	-	1	44	60	4	12	0.30	-	0.4
3/4	20	27.2	27.7	85	10	-	-	-	1	49	65	4	12	0.37	-	0.5
1	25	34.0	34.5	95	10	-	-	-	1	59	75	4	12	0.45	-	0.6
1 1/4	32	42.7	43.2	115	12	-	-	-	2	70	90	4	15	0.78	-	0.9
1 1/2	40	48.6	49.1	120	12	-	-	-	2	75	95	4	15	0.83	-	1.0
2	50	60.5	61.1	130	14	-	-	-	2	85	105	4	15	1.07	-	1.4
2 1/2	65	76.3	77.1	155	14	-	-	-	2	110	130	4	15	1.49	-	2.0
3	80	89.1	90.0	180	14	-	-	-	2	121	145	4	19	1.99	-	2.7
3 1/2	90	101.6	102.6	190	14	-	-	-	2	131	155	4	19	2.09	-	3.0
4	100	114.3	115.4	200	16	-	-	-	2	141	165	8	19	2.39	-	3.7
5	125	139.8	141.2	235	16	-	-	-	2	176	200	8	19	3.23	-	5.2
6	150	165.2	166.6	265	18	-	-	-	2	206	230	8	19	4.41	-	7.5
7	175	190.7	192.1	300	18	-	-	-	2	232	260	8	23	5.51	-	9.5
8	200	216.3	218.0	320	20	-	-	-	2	252	280	8	23	6.33	-	12.2
9	225	241.8	243.7	345	20	-	-	-	2	277	305	12	23	6.64	-	14.0
10	250	267.4	269.5	385	22	-	-	-	2	317	345	12	23	9.45	-	19.3
12	300	318.5	321.0	430	22	-	-	-	3	360	390	12	23	10.3	-	24.3
14	350	355.6	358.1	480	24	-	-	-	3	403	435	12	25	14.0	-	33.2
16	400	406.4	409.0	540	24	-	-	-	3	463	495	16	25	16.9	-	41.9
18	450	457.2	460.0	605	24	40	495	500	3	523	555	16	25	21.6	24.8	53.0
20	500	508.0	511.0	655	24	40	546	552	3	573	605	20	25	23.1	26.9	61.9
22	550	558.8	562.0	720	26	42	597	603	3	630	665	20	27	30.3	34.1	81.2
24	600	609.6	613.0	770	26	44	648	654	3	680	715	20	27	32.7	37.5	93.2
26	650	660.4	664.0	825	26	48	702	708	3	735	770	24	27	35.9	42.8	106.9
28	700	711.2	715.0	875	26	48	751	758	3	785	820	24	27	38.2	45.4	120.6
30	750	762.0	766.0	945	28	52	802	810	3	840	880	24	33	48.7	57.4	150.5
32	800	812.8	817.0	995	28	52	854	862	3	890	930	24	33	51.6	60.8	167.4
34	850	863.6	868.0	1045	28	54	904	912	3	940	980	24	33	54.4	63.5	185.1
36	900	914.4	919.0	1095	30	56	956	964	3	990	1030	24	33	61.1	75.3	218.1
40	1000	1016.0	1021.0	1195	32	60	1058	1066	3	1090	1130	28	33	70.5	88.5	277.3
44	1100	1117.6	1123.0	1305	32	-	-	-	3	1200	1240	28	33	81.7	-	331.9
48	1200	1219.2	1224.0	1420	34	-	-	-	3	1305	1350	32	33	102.0	-	417.8
54	1350	1371.6	1377.0	1575	34	-	-	-	3	1460	1505	32	33	115.9	-	515.6
60	1500	1524.0	1529.0	1730	36	-	-	-	3	1615	1660	36	33	157.4	-	659.2

JIS B2220は呼び径10～400のPL形FFと450～1000のSO形FFを規定しており、他はJIS B2238の基準寸法による。

(この呼び径40インチ(1000mm)以上の内径寸法は参考値である。)